

# סדרת חלוקה חכמה





## תכונות המוצר:

- מסילה מפוצלת, מבנה קומפקטי.
- מערכת חשמלית. הנעה בעלת מסילה כפולה. מגוון אפשרויות פתיחה למגוון צרכים עיצוביים.
- גודל המסילה מותאם אישית. מותאמות לדלתות חלוקת פנים ולדלתות ארון.

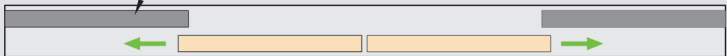

מערכת דלתות מחיצה אוטומטיות

60 ק"ג >

CJ21269A	42	<p>מערכת כפולה עם 4 דלתות. מצב מישור אחד Four-doors dual system with Inline mode</p> 	1
CJ21269E	52		
CJ21269I	62		
CJ21269B	42	<p>מערכת יחידה עם 4 דלתות. מצב מישור אחד Four-doors single system with Inline mode</p> <p>ניתן לבחור דלת הזזה או דלת קבועה Can be sliding door or fixed do</p> 	2
CJ21269F	52		
CJ21269J	62		
CJ21269C	42	<p>מערכת כפולה 2 דלתות מדורגות Two-doors dual system with overlap mode</p> 	3
CJ21269G	52		
CJ21269K	62		
CJ21269D	42	<p>מערכת יחידה 2 דלתות מדורגות Two-doors single system with overlap mode</p> <p>ניתן לבחור דלת הזזה או דלת קבועה Can be sliding door or fixed do</p> 	4
CJ21269H	52		
CJ21269L	62		



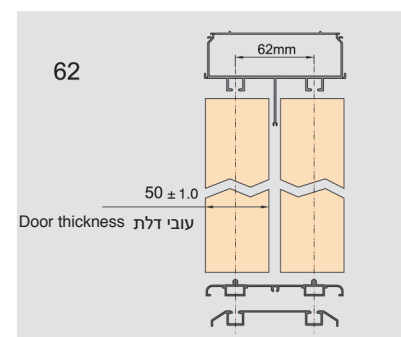
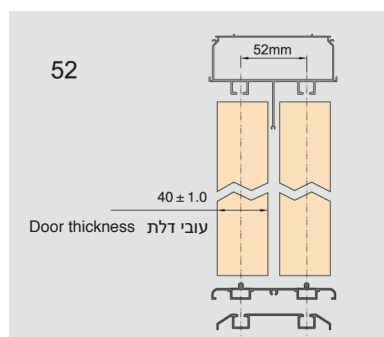
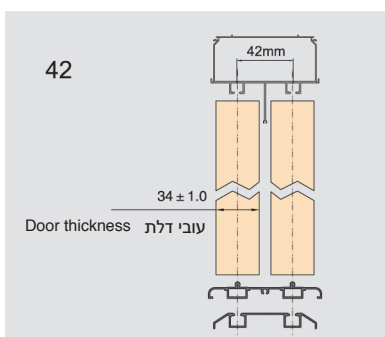

סיווג לפי מרחקי מרכז הדלת



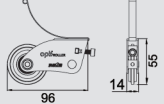

מערכת דלתות מחיצה אוטומטיות רכיבי התקנה

<p>מערכת דלתות מחיצה אוטומטיות INTELLIGENT PARTITION DOOR SYSTEM</p>														
	<p>SCREW ST5X70 ST5X70 בורג</p>	<p>24pcs/Set יחידות/ערכה 24</p>												
<p>מסילה עליונה פתוחה CUT UPPER TRACK</p>		<p>Track length (L) = Openings Wide (W) - 850 אורך מסילה (L)=רוחב פתח (W)-850</p> <p>Track Raw materials 6 m/strip עובי חומרי גלם מסילה 6 מ"מ/רצועה</p>												
	<table border="1"> <tr> <td>LB5 E065 Uper track</td> <td>מסילה עליונה 42 מ"מ</td> </tr> <tr> <td>1.56מ/ק"ג</td> <td>1.2 מ"מ=δ</td> </tr> </table>	LB5 E065 Uper track	מסילה עליונה 42 מ"מ	1.56מ/ק"ג	1.2 מ"מ=δ	<table border="1"> <tr> <td>LB5 E057 Uper track</td> <td>מסילה עליונה 52 מ"מ</td> </tr> <tr> <td>1.6מ/ק"ג</td> <td>1.2 מ"מ=δ</td> </tr> </table> <table border="1"> <tr> <td>LB5 E066 Uper track</td> <td>מסילה עליונה 62 מ"מ</td> </tr> <tr> <td>1.69מ/ק"ג</td> <td>1.2 מ"מ=δ</td> </tr> </table>	LB5 E057 Uper track	מסילה עליונה 52 מ"מ	1.6מ/ק"ג	1.2 מ"מ=δ	LB5 E066 Uper track	מסילה עליונה 62 מ"מ	1.69מ/ק"ג	1.2 מ"מ=δ
LB5 E065 Uper track	מסילה עליונה 42 מ"מ													
1.56מ/ק"ג	1.2 מ"מ=δ													
LB5 E057 Uper track	מסילה עליונה 52 מ"מ													
1.6מ/ק"ג	1.2 מ"מ=δ													
LB5 E066 Uper track	מסילה עליונה 62 מ"מ													
1.69מ/ק"ג	1.2 מ"מ=δ													
<p>TD067A מנגנון נעילת רצועה BELT LOCKING DEVICE</p>		<p>TD049A גלגל עליון TOP ROLLER</p>												
<p>TD072A שלט רחוק REMOTE CONTROL</p>		<p>כלול בערכה כלול בערכה PJQ53002ZZ99 כבל חשמל WIRE PLUG A system equipped with accessory</p>												
<p>רצועה BELT</p>	<p>מערכת בודדת זקוקה לרצועה 10 מטר One system need one belt 10m/belt</p>	<p>TD073A מתג מגע TOUCH SWITCH כלול בערכה כלול בערכה A system equipped with accessory</p>												
<p>מחברי מסילות - A TRACK CONNECTIONS-A</p>	<p>4 יחידות בערכה 4pcs/set</p>	<p>תומך רצועה BELT SUPPORT 2 יחידות בערכה 2pcs/set</p>												
<p>מחברי מסילות - B TRACK CONNECTIONS-B</p>	<p>2 יחידות בערכה 2pcs/set</p>	<p>משמש רק למערכת דלתות מחיצה במישור אחד Used only for Partion door system with inline mode</p>												

רכיבי התקנה לפי בחירת הלקוח

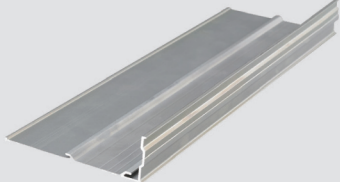
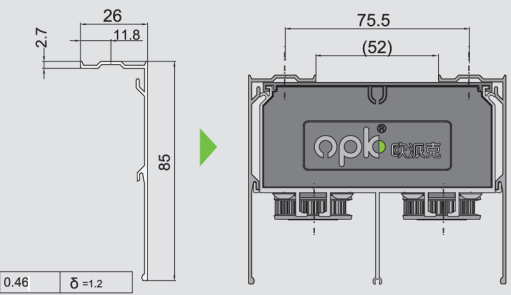
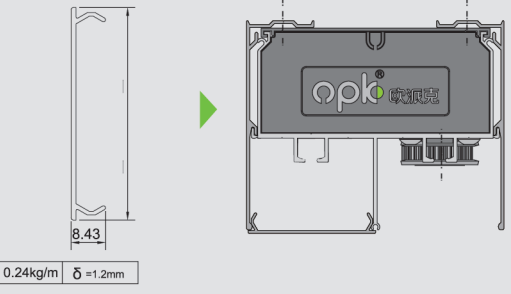
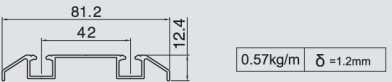
<p>גלגל פלגשיפ 1 FLAGSHIP ROLLER 1</p> 	<p>תואם דגם ראה A17-A22 Fiting Model, See A17-A22</p>	<p>CJ21226A גלגל פלגשיפ 2 FLAGSHIP ROLLER 2</p>  
<p>גלגל מרובע RECTANGLE ROLLER</p> 	<p>תואם דגם ראה B11-B12 Fiting Model, See B11-B12</p>	<p>גלגל פלגשיפ 4 FLAGSHIP ROLLER 4</p>  <p>תואם דגם ראה B07-B10 Fiting Model, See B07-B10</p>

<p>LB5 F052 חיפוי מסילה דקורטיבי TRACK DECORATIVE COVER</p>	 <p>Type 42 and Type 52 track generic 52 מסילה גברית סוג 42 וסוג 52</p>					
<p>חיפוי מסילה TRACK COVER</p>	<table border="1"> <tr> <td>42</td> <td>52</td> </tr> <tr> <td>LB5 F071</td> <td>LB5 F051</td> </tr> </table>	42	52	LB5 F071	LB5 F051	
42	52					
LB5 F071	LB5 F051					
<p>LB1 E038 מסילה תחתונה BOTTOM TRACK</p>	 <p>Only applicable to 42 mm track ישים רק למסילות 42 מ"מ</p>	<p>TD074A חיישן פתיחה SENSOR SWITCH</p> 				

נתוני דלת מחיצה אוטומטית

חישוב מידות דלת  
Door size count

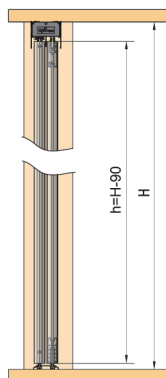

ערכי חשמל טכניים לדלת הזזה חשמלית OPK

מתח: V200-V240, Hz50 -Hz60  
 הספק: 30w  
 הספר במנוחה: 5w  
 מהירות דלת: 0.17 מטר/שנייה  
 סוג בקרה: בקר מיקרופרוססור  
 תפקוד רתיעה: חוזר לאחור במקרים של התנגשות או בלימה  
 עוצמת הפעלה ידנית ללא חשמל: 3 ק"ג  
 צריכת מתח: בממוצע כ-1 קוט"ש בשמונה ימים

Electronic technical parameters for opk  
Electrical Partition Door

Voltage Rating:200v~240v 50Hz~60Hz  
 Power Rating:30w  
 Standby Power:5w  
 Door Opening Speed:0.17m/s  
 Control Mode: Microcomputer processing Controller  
 Bounce Function: Rebound in the conditions of damping or bumping  
 Manual Power Needed when Power Off: 3kg  
 Power Consumption: On average, about 1 kWh of electricity consumption in 8 days